

ВАУМ.685623.060 СБ



Схема электрическая принципиальная

К нуль-модемному кабелю

| XP1  |   |
|------|---|
| Цепь | → |
|      | 1 |
| RxD  | 2 |
| TxD  | 3 |
|      | 4 |
| GND  | 5 |
|      | 6 |
| RTS  | 7 |
|      | 8 |
|      | 9 |

К прибору (разъем "Принтер") XS1

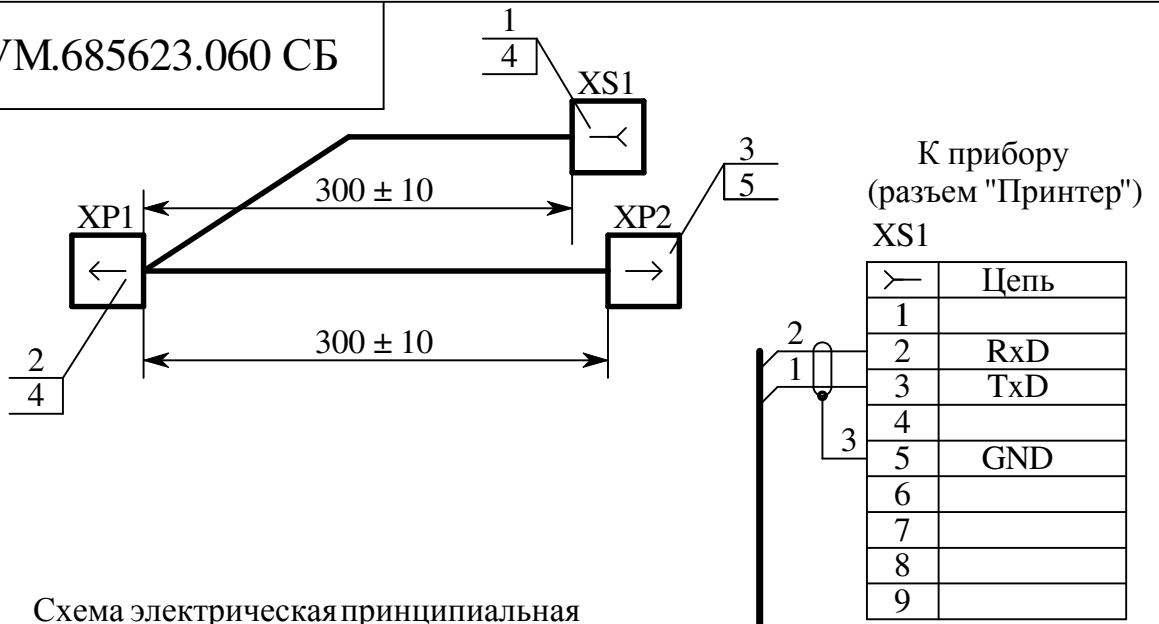
| ↗ | Цепь |
|---|------|
| 1 |      |
| 2 | RxD  |
| 3 | TxD  |
| 4 |      |
| 5 | GND  |
| 6 |      |
| 7 |      |
| 8 |      |
| 9 |      |

XP2 К принтеру

| ←  | Цепь |
|----|------|
| 1  |      |
| 2  | TxD  |
| 3  | RxD  |
| 4  | RTS  |
| 5  |      |
| 6  |      |
| 7  | GND  |
| 8  |      |
| 9  |      |
| 10 |      |
| 11 |      |
| 12 |      |
| 13 |      |
| 14 |      |
| 15 |      |
| 16 |      |
| 17 |      |
| 18 |      |
| 19 |      |
| 20 |      |
| 21 |      |
| 22 |      |
| 23 |      |
| 24 |      |
| 25 |      |

XS1 - розетка DB-9F  
 XP1 - вилка DB-9M  
 XP2 - вилка DB-25M

- 1 Монтаж вести кабелем поз.8 по схеме.
- 2 Места пайки изолировать трубкой поз.10.

ВАУМ.685623.060 СБ

Жгут адаптерный  
 Сборочный чертеж

|      |        |         |
|------|--------|---------|
| Лит. | Масса  | Масштаб |
|      |        |         |
| Лист | Листов |         |

ЗАО НПО "Тепловизор"

Первич. применение

Справ. №

Подпись и дата

Инов. № дубл.

Взам. инв. №

Подпись и дата

Инов. № подл.

|           |             |       |      |  |
|-----------|-------------|-------|------|--|
| 2         | ЗАМИИ062-09 |       |      |  |
| Изм/Лист  | № докум.    | Подп. | Дата |  |
| Разраб.   | Гладков     |       |      |  |
| Провер.   |             |       |      |  |
| Т. контр. |             |       |      |  |
| Н. контр. | Макаренкова |       |      |  |
| Утвер.    | Демин       |       |      |  |